

Anssems

Aanhangwagens

MSX

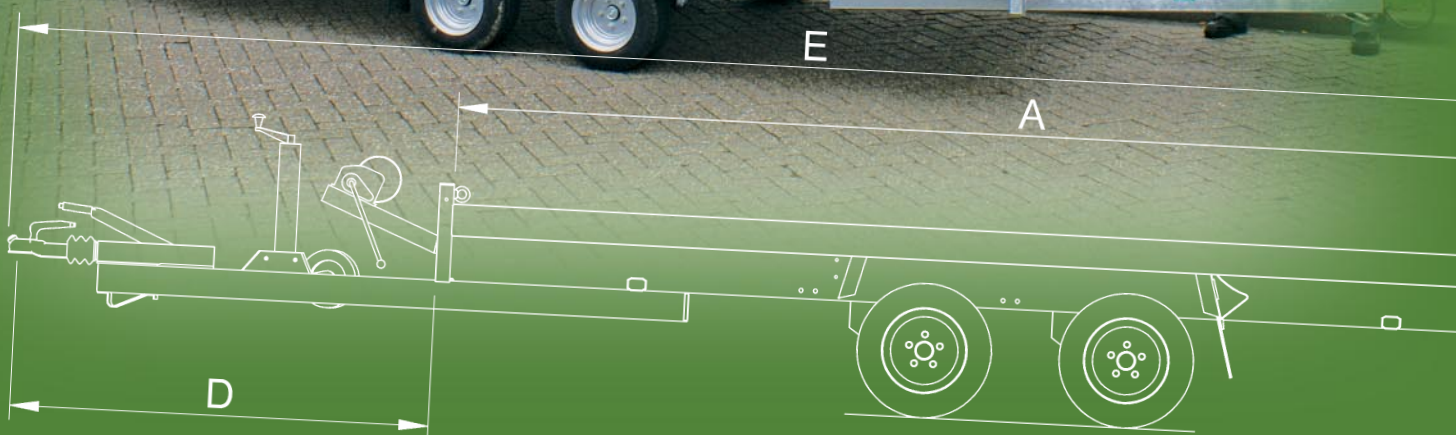

MSX, de multitransporter

Kwaliteit. Dat is in één woord het handelsmerk van Ansems Aanhangwagens B.V. Dankzij onze jarenlange ervaring weten wij als geen ander wie onze aanhangwagens gebruiken en wat hun wensen zijn. Onze multitransporters zijn een direct antwoord op alle wensen, waarbij wij een hoge prioriteit geven aan stabiliteit, veiligheid, multifunctionaliteit en gebruiksgemak. Bij de ontwikkeling van de multitransporters is gebruik gemaakt van geavanceerde technieken en zijn ze uitvoerig getest, onder meer op een testbaan en een zogenoemde rollenbank. Zo zijn wij er zeker van dat u veilig de weg op kunt.

Stabiliteit

De multitransporter heeft als basis een volledig gelast stalen chassis. De dissel is ook aan het chassis gelast waardoor een zeer stabiel frame ontstaat. Het chassis heeft vier langsliggers die zorgen voor een optimale bodemondersteuning in lengterichting. De aluminium vloer neemt door zijn vormgeving de ondersteuning in de dwarsrichting voor zijn rekening. Hierdoor ontstaat een sterke bodem met vele transportmogelijkheden. Natuurlijk is niet alleen het chassis uitermate stabiel, ook de assen en de oplooprem die we monteren zijn van hoogwaardige kwaliteit.

Veiligheid

Bij Ansems Aanhangwagens B.V. vinden wij het erg belangrijk dat u veilig de weg op kunt met uw aanhangwagen. Wanneer we over veiligheid spreken, dan hebben we het niet alleen over de stevige constructie van de aanhangwagen, maar ook dat u voor andere weggebruikers goed zichtbaar bent. Daarom is de verlichting, die wij volgens EG-richtlijnen monteren, uitgebreid met zogenaamde zijmarkeringslichten. Kortom, wij zorgen dat u gezien wordt!



Neerklapbaar neuswiel



Verlichting

Multifunctionaliteit

De multitransporter, de naam zegt het al, is een multifunctionele aanhangwagen. Deze aanhangwagen is ontworpen voor het vervoeren van alle denkbare voertuigen en machines met een gewicht tot 2380 kg. Daarbij kunt u denken aan bijvoorbeeld auto's, graafmachines, grasmaaiers en veegmachines. Voor volledige multifunctionaliteit kunt u de aanhangwagen uitbreiden met opzetborden. De eenvoudig afneembare opzetborden bestaan uit een robuust aluminium profiel en hebben een hoogte van 36 cm, zodat werkelijk alles te laden is.



MSX 3000



MSX 3000 met opzetborden <optie>



Rijplaten



Lier

Gebruiksgemak

De multitransporter is uitgerust met twee stalen rijplaten met een lengte van 250 cm. Deze bevinden zich onder de aluminium bodem in geïntegreerde rijplaathouders. Op die manier heeft u de rijplaten altijd bij de hand. De rijplaten zijn geschikt voor voertuigen met een gewicht tot 2500 kg.

Ook is de multitransporter uitgerust met een lier. Deze lier is naar voren uit te schuiven en zowel links als rechts te gebruiken, het maakt dus niet uit aan welke kant het sleepoog zit.

De aluminium vloer is voorzien van een antislipprofiel. Dit voorkomt niet alleen het verschuiven van de lading, maar geeft ook voldoende grip bij het oprijden van een voertuig. Om ervoor te zorgen dat een geladen voertuig tijdens het rijden niet verschuift, kunt u wielstoppen gebruiken. De wielstoppen zijn even breed als de laadvloer van de aanhangwagen en zijn daarom geschikt voor ieder mogelijk voertuig. Extra vastzetmogelijkheden creëren we door middel van bindogen op de hoeken van de aanhangwagen. Bij gebruik van opzetborden worden de bindogen vervangen door bindhaaken in de hoeksteunen. Kortom, door de complete uitrusting van de multitransporter gebruikt u de aanhangwagen steeds weer met veel gemak en plezier.



Bindoog



Bindhaak (bij opzetborden)



Reservewiel en houder (optie)

	MSX 3000 405 x 200
Afmetingen/Gewichten	
Totaal draagvermogen	3000/1500
Ledig gewicht	536
Laadvermogen	2464/964
Baklengte binnenwerks (A)	405
Bakbreedte binnenwerks (B)	200
Laadvloerhoogte (C)	58
Dissellengte (D)	145
Totale lengte (E)	558
Totale breedte (F)	208
Lengte rijplaten (G)	250
Relinghoogte (H)	4
Breedte rijplaten (L)	30
Bandenmaat	195/55R10
Accessoires	
Opzetborden	*
Bakhoogte binnenwerks (K)	40
Baklengte binnenwerks (I)	402
Bakbreedte binnenwerks (B)	200
Wielstop	*
As-schokbreker	*
Reservewiel + houder	*

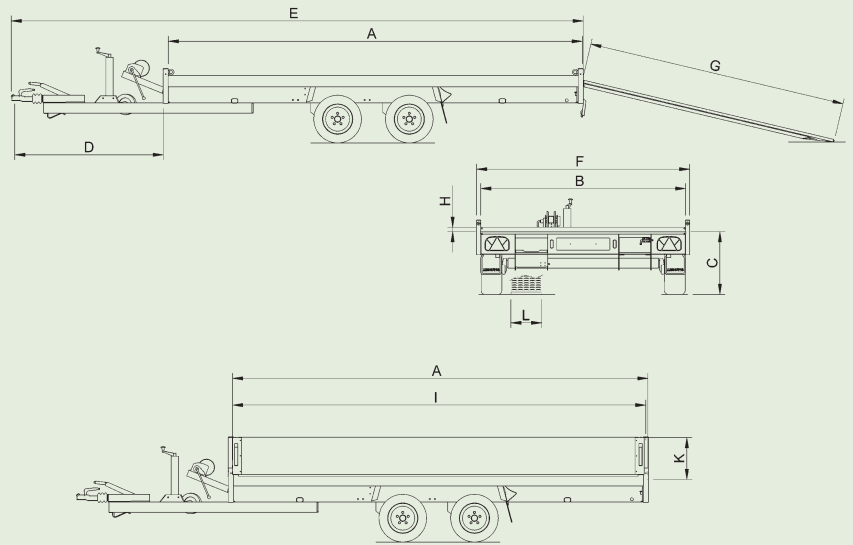

* Accessoire is leverbaar bij betreffende aanhangwagen.
Afmetingen staan vermeld in cm, gewichten in kg.



As-schokbreker (optie)



Wielstop (optie)



Uw Anssems dealer: